

# SERVICE INFORMATION

SI-MA-53



Ersatzteilbestellungen / Space Parts Order:  
Wurlitzerstraße 6 · D-32609 Hüllhorst  
Tel.: (057 45) 28-0 · Fax (057 45) 285 12

IX/96 neu  
0050570

Deutsche Wurlitzer GmbH  
Niederdorf 5  
D-32351 Stemwede-1 evern  
Telefon (057 45) 28-0  
Telefax (057 45) 287 20

Austausch des Philips CDM12 Spielers und  
des EPROMS auf der CD-Control  
Steuerung

Exchange of the Philips CDM 12 player and  
the EPROM on the CD controller PCB

CDM 12 Spieler: Art.-Nr. 0046652  
Epromversion 1.20: Art.-Nr. 0046739

CDM12 player: part no. 0046652  
Eprom version 1.20: part no. 0046739

Austausch der Komponenten:

How to change the components:

1. CD mit Taste CANCEL ablegen lassen, falls erforderlich.
2. Musikbox ausschalten.
3. Sicherstellen, daß der Spieler nicht durch Statik beschädigt wird. Entladen Sie sich durch Berühren des Spielerchassis.
4. Vier Schrauben des CD-Spielers lösen.

1. If necessary press button CANCEL to return the CD into the magazine.
2. Switch off the jukebox.
3. Make sure that no static can damage the player. Touch an unpainted metal surface on the player chassis to ground any static discharge.
4. Loosen the 4 screws of the player.

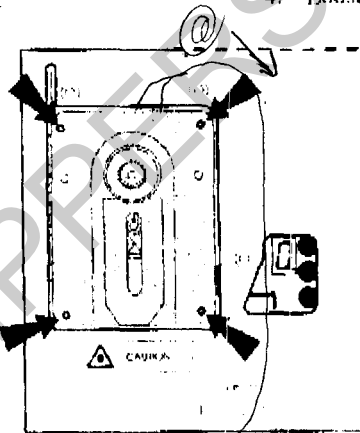

*route audio cables  
over circuit board  
under black mounting  
plate - reduces drag  
near rear (A)*

5. Rechte Seite des Spielers leicht nach oben anheben.
6. Kabelbaum rot (Spannungsversorgung) abziehen.

5. Lift slightly the RH side of the player
6. Disconnect the red cable (com. power supply)

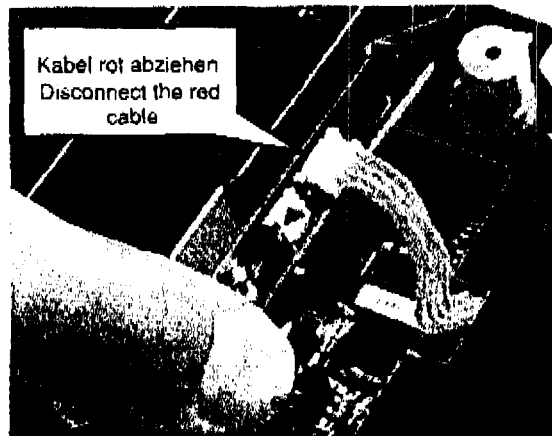

Kabel rot abziehen  
Disconnect the red  
cable

Distancestück  
Spacer

*indent  
3/8"  
1 3/4"  
2 1/8"*

**ierungspunkte Lubrication points**  
**CDM 12 CDM 12 Ind**

RECEIVED FROM

**1 & 2**

lich auf jeder Sei- Add on the sledge  
Gleitschiene einen guidance shaft one dot of  
en Tribol 9098 Tribol 9098 grease on  
fett auftragen. each side of the sledge.

**3 & 4**

lich auf der Gleit- Add on the sledge  
einen Tropfen guidance plane one dot of  
9098 auf jeder Sei- Tribol 9098 grease on  
tragen (Punkt 4 each side of the sledge.  
st in der Mitte (Place grease dot 4 as  
en. close as you can in the  
middle.)

**5**

druckfeder herunter- Press down the sledge  
ücken und einen spring and add a drop of  
n Tribol 9098 auf Tribol 9098 grease on the  
che geben. spring.

**erkung:**

Schiebemechanis- Move the sledge by turning  
tur durch Drehen the sledge motor gear.  
indel des Antrieb- Never by moving the  
s bewegen. Nie- sledge by hand. This will  
ten Laserschlitten damage the toothed bar  
ell schieben, die and gears.  
tange und das Ge-  
können zerstört  
n.

**Note:**

Move the sledge by turning  
the sledge motor gear.  
Never by moving the  
sledge by hand. This will  
damage the toothed bar  
and gears.

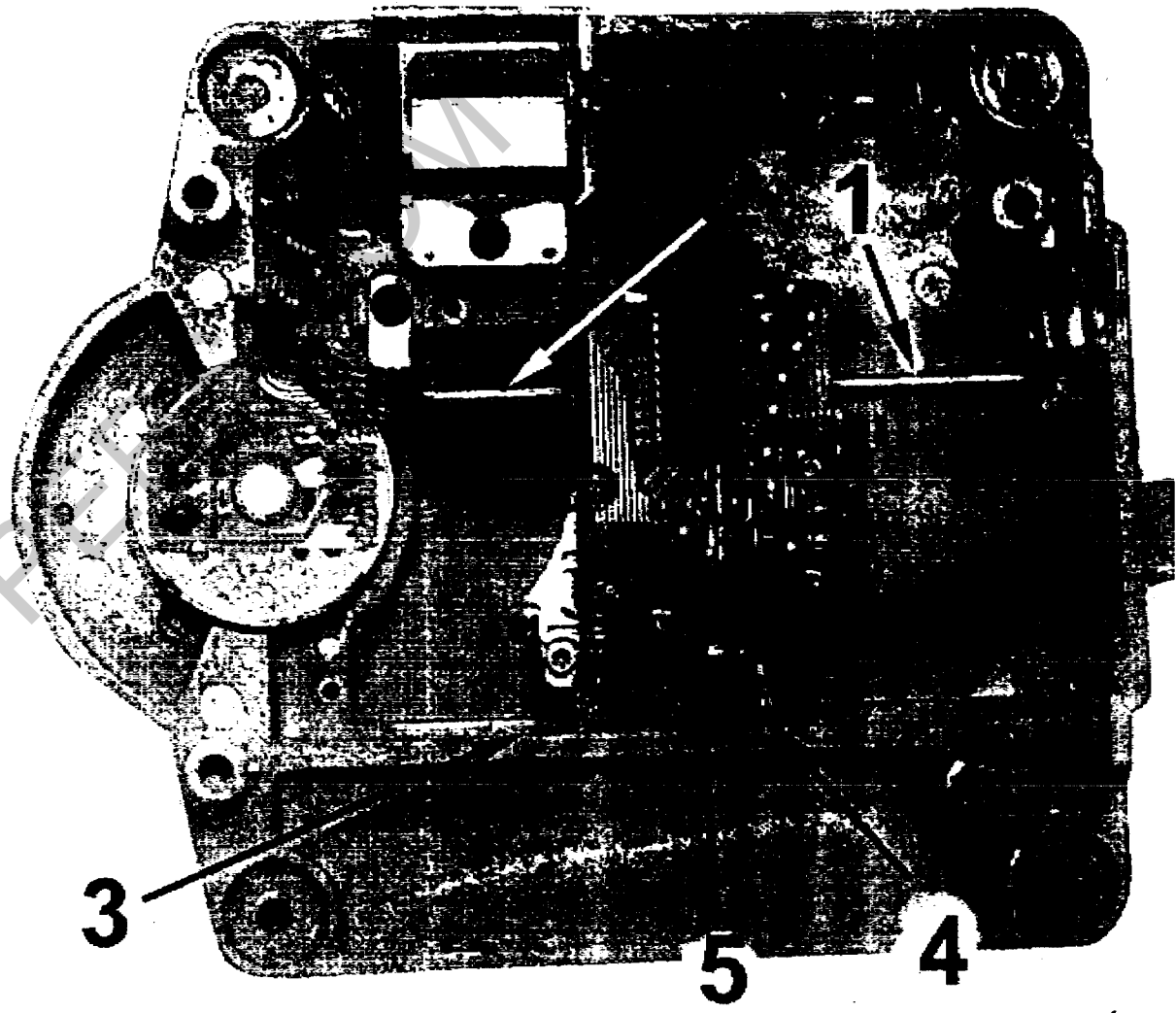

- 7. Darauf achten, daß die 4 Distanzstücke nicht auf die Platine fallen.
- 8. Spieler anheben und die Kabelbäume blau (DSA) und grün (Audio) abziehen.

- 7. Take care that the 4 distance spacers will not fall inside on the board.
- 8. Lift the player and disconnect the blue cable loom (DSA) and the green one (Audio).



- 9. Spieler aus der Musikbox herausnehmen.
- 10. Durch die Öffnung des Spielers das Eprom auf der Steuerplatine austauschen. Neue Epromversion = 1.20.
- 11. Die Kabel rot, grün und blau an den Spieler anstecken und diesen wieder einbauen. Sicherstellen, daß alle Kabel ungehindert zwischen den Komponenten der Steuerplatine und denen der CD-Control verlaufen.

- 9. Take the player out of the jukebox.
- 10. Replace the eeprom on the controller board through the opening hole of the player. New eeprom version = 1.20.
- 11. Insert the cables red, green and blue and insert the player itself. Make sure that the connecting cables run freely between the player board components and the CD control components.

FLIPPERS.COM

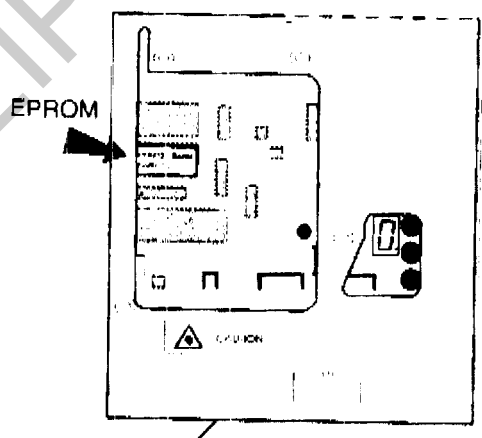

**Lubrication Points**  
**CDM 12 Ind**

RECEIVED FROM

**6**

- 1 Add one dot of Tribol
- 9098 grease between
- pivotspring and worm.

**7**

- 1 Add one dot of Tribol
- 9098 grease between
- worm and idler wheel.

**8**

- 1 Add one dot of Tribol
- 9098 grease between
- idler wheel and gear
- wheel.

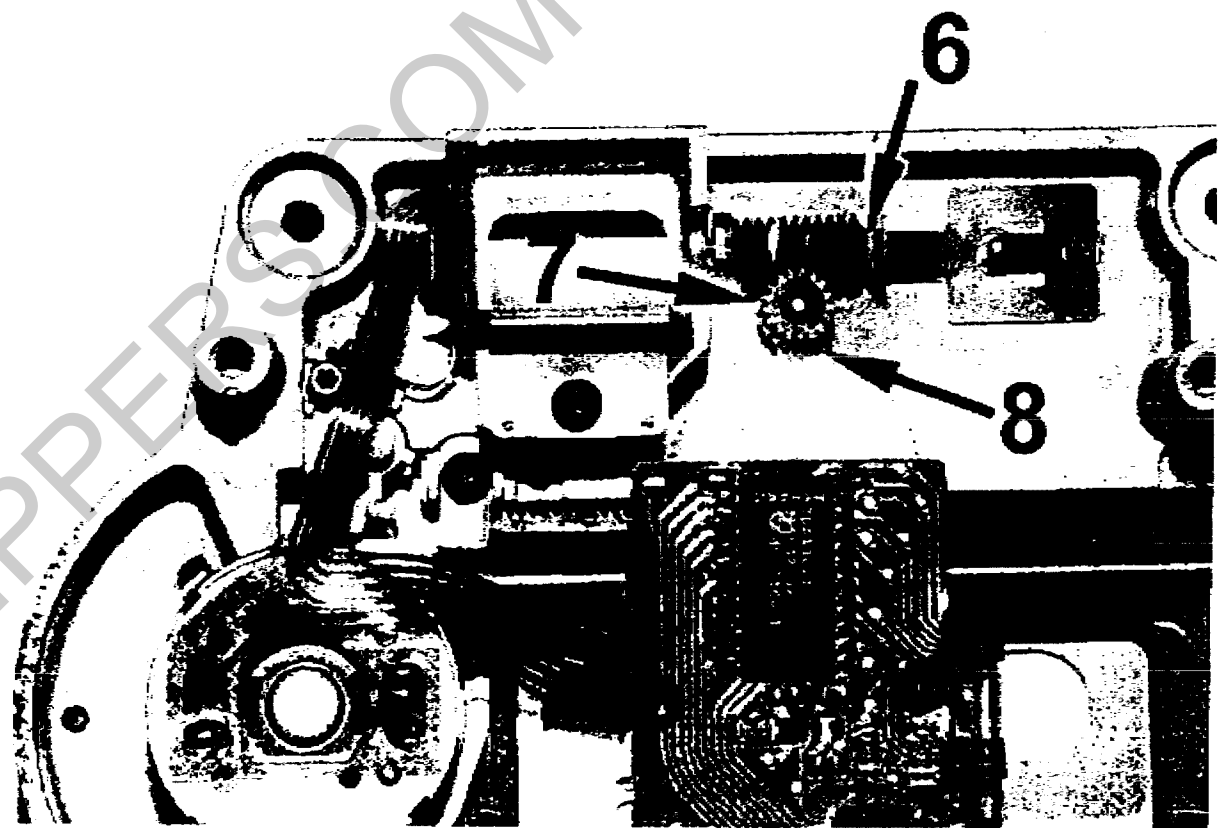

P. 4

**Lubrication Points  
CDM 12 Ind**

RECEIVED FROM

**9**  
Add 2 dots of Tribol 9098  
grease on the guidance  
plane at each side of the  
spring.

**10**  
Add 2 dots of Tribol 9098  
grease on the sledge  
guidance shaft between  
the two bearing holes.

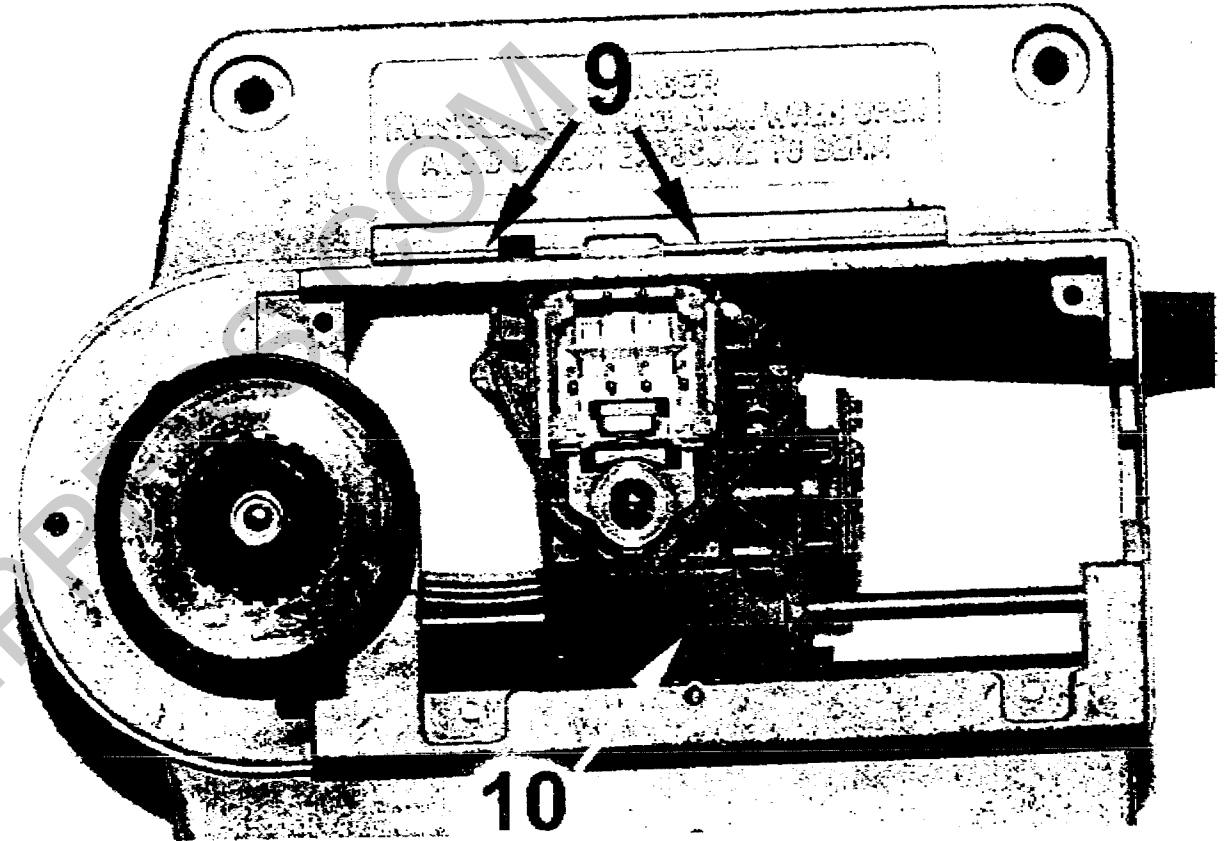

APR-10-97 15:49

P. 5